



**REGLAMENTO TECNICO
FIMLA
RALLY RAID**

2026

Reglamento Técnico Rally Raid

FIMLA 2026

AÑO 2026		
Version	Aplicable desde	Modificaciones
0	01.03.2026	

Contenido

01.01	INTRODUCCION	5
01.03	LIBERTAD DE CONSTRUCCION	5
01.05	CATEGORIAS DE MOTOCICLETAS	5
01.11	MEDICION DE CAPACIDAD O CILINDRADA	5
01.17	SOBREALIMENTACION	6
01.18	TELEMETRIA	6
01.19	PESOS DE MOTOCICLETAS	6
01.21	DESIGNACION DE MARCA	7
01.23	DEFINICION DE UN PROTOTIPO	7
01.25	ESPECIFICACIONES GENERALES	7
01.26	DEFINICION DE CHASIS DE UNA MOTOCICLETA	8
01.27	DISPOSITIVO DE ARRANQUE	8
01.29	PROTECTORES DE TRANSMISIONES ABIERTAS	8
01.31	TUBO DE ESCAPE	9
01.33	MANILLARES	10
01.35	PALANCAS DE CONTROL	11
01.37	CONTROL DE ACELERADOR	12
01.39	REPOSAPIES	12
01.41	FRENOS	12
01.43	GUARDAFANGOS Y PROTECCION DE RUEDAS	12
01.45	CARENADOS	13
01.46	SUSPENSION	13
01.47	RUEDAS Y AROS	13
01.49	NEUMATICOS	14
01.55	PLACA DE NUMERACION	15
01.56	LUCES, SISTEMAS DE ALARMA Y VELOCIMETRO	16
01.58	ESPECIFICACIONES ADICIONALES PARA MOTOS 450CC	17
01.59	ESPECIFICACIONES ADICIONALES PARA QUADS	18
01.60	MARCAJE DE LOS VEHICULOS	21
01.64	EQUIPAMIENTO MEDICO Y DE SUPERVIVENCIA	22
01.65	EQUIPAMIENTO Y ROPA DE PROTECCION DURANTE PRACTICAS Y CARRERA	23
01.67	USO DE CASCOS	26
01.69	INSTRUCCIONES OPERATIVAS PARA CASCOS	27
01.70	MARCA DE HOMOLOGACION DE CASCOS RECONOCIDAS	27
01.75	INSIGNA DE LA FIM	29
01.76	NUMERO DORSAL O PECHERA	29
01.78	MOTOCICLETAS PELIGROSAS	33
01.79	CONTROL DE SONIDO	33
	DIAGRAMAS:	33

Cualquier referencia al género masculino en este documento, está hecho con el solo propósito de simplificar, y refiere también al género femenino exceptuando cuando el contexto requiere lo contrario.

01.01 INTRODUCCION

El termino motocicleta abarca a todos los vehículos que, en principio, tienen menos de cuatro ruedas, propulsado por un motor y diseñado esencialmente para el transporte de una o más personas, de la cual una, es el conductor del vehículo. Las ruedas deben normalmente estar en contacto con el suelo, salvo momentáneamente en ciertas circunstancias excepcionales.

01.03 LIBERTAD DE CONSTRUCCION

Una motocicleta debe cumplir con los requerimientos de los reglamentos FIMLA, los reglamentos particulares, así como un numero de condiciones específicas que FIMLA puede exigir para ciertas competencias. No se impone ninguna restricción sobre la marca, construcción o tipo de motocicleta usada.

Todas las motocicletas individuales (Grupo A) tienen que ser construidas de tal manera que estén totalmente controladas por un conductor (piloto).

01.05 CATEGORIAS DE MOTOCICLETAS

Las motocicletas se dividen en categorías que deben ser observadas en todos los eventos.

05.01 Categorías / Grupos / Clases son como los siguientes:

- Categoría 1: Motos (hasta 450cc)
- Categoría 2: Quads
- Categoría 3: UTV

01.11 MEDICION DE CAPACIDAD O CILINDRADA

11.01 Motor de movimiento alternativo, Ciclo “Otto”

La cilindrada de cada cilindro del motor se calcula mediante la fórmula geométrica que da el volumen de un cilindro; el diámetro está representado por el diámetro interior y la altura por el espacio recorrido por el pistón desde su punto más alto al más bajo:

$$\text{Cilindrada} = \frac{D^2 \times 3.1416 \times C}{4}$$

Donde D = diámetro interior del cilindro
C = recorrido del pistón

Cuando el diámetro interior de un cilindro no es circular, se debe determinar el área de la sección transversal mediante un método geométrico o un cálculo adecuado, y luego multiplicarla por la carrera para determinar la capacidad.

Al realizar la medición, se permite una tolerancia de 1/10 [mm] en el diámetro interior. Si con esta tolerancia se supera el límite de capacidad para la clase en cuestión, se debe realizar una nueva medición con el motor frío, con un límite de 1/100 [mm].

11.02 Motores Rotativos

La cilindrada de un motor que determina la clase en la que la motocicleta competirá en un evento se calculará mediante:

$$\text{Cilindrada} = \frac{2 \times V}{N}$$

Donde V = Capacidad total de todas las cámaras que componen el motor
N = Número de vueltas del motor necesarias para completar un ciclo en una cámara.

El motor es clasificado como 4 tiempos.

11.03 Sistema Wankel

Para motores sistema Wankel con piston triangular, la capacidad o cilindrada será dada por la siguiente formula:

$$\text{Cilindrada} = 2 \times V \times D$$

Donde V = Cilindrada de una simple cámara
D = Numero de rotores

El motor es clasificado como 4 tiempos.

01.17 SOBREALIMENTACION

Queda prohibido en todo evento la sobrealimentación mediante dispositivos de cualquier tipo

01.18 TELEMETRIA

Está prohibida la transmisión de información de cualquier manera desde y hacia la motocicleta en movimiento.

Es posible que se requiera un dispositivo de señalización oficial en la máquina.

Dispositivos de cronometraje (tiempos de vuelta) no son considerados como "telemetría".

Dispositivos de cronometraje (tiempos de vuelta) no podrán interrumpir ningún método y/o equipo de cronometraje oficial.

01.19 PESOS DE MOTOCICLETAS

En la actualidad, no hay límite de peso mínimo para las motocicletas. Límites de peso

FIMLA Rally Raid – Reglas Técnicas
mínimo podrán ser introducidos en el futuro.

01.21 DESIGNACION DE MARCA

Cuando dos fabricantes estén involucrados en la construcción de una motocicleta, el nombre de ambos debe figurar en la máquina de la siguiente manera:

- El nombre del fabricante de chasis
- El nombre del fabricante del motor

01.23 DEFINICION DE UN PROTOTIPO

Una motocicleta prototipo es un vehículo que está conforme a los requerimientos de seguridad establecidos por el código Deportivo FIM, FIMLA y todo apéndice aplicable a el tipo de competición para lo cual será usado.

01.25 ESPECIFICACIONES GENERALES

Las siguientes especificaciones aplican para todos los vehículos de los grupos indicados y para todos los tipos de competencias excepto donde se especifique lo contrario en la correspondiente sección del Código Deportivo FIM, FIMLA.

Debieran también ser aplicadas a todas las competencias nacionales al menos que la FMNR (Federación de Motociclismo Nacional) haya ordenado lo contrario.

Futuras especificaciones para algunas competencias podrían ser requeridas y estas serán detalladas en apéndices FIMLA o en los reglamentos particulares de la competencia en cuestión.

Todos los vehículos de las categorías Motos, Quad y UTV deben cumplir en todos sus aspectos con la Convención de Viena de 1968, incluso si el país en el que se ha fabricado la máquina no es signatario de dicha Convención, y estar matriculados para circular por carretera.

Todas las motos/quads deberán llevar el equipo de supervivencia necesario tal y como exige el Reglamento deportivo y técnico de FIMLA de Rally-Raid.

Con respecto a verificación de materiales, en caso de duda, una muestra de la pieza en cuestión podrá ser tomada y analizada en un Laboratorio de testeo de materiales.

25.01 Uso de titanio

El uso de titanio o aleación de titanio en la construcción del chasis, horquilla delantera (referido solo a partes estructurales), manillares, horquilla trasera, eje de horquilla trasera y ejes de ruedas, está prohibido.

El uso de aleaciones ligeras para ejes de ruedas también está prohibido.

El uso de aleación de titanio en tornillos y tuercas está permitido.

25.03 Fibra de Carbono

El uso de materiales reforzados con fibra de carbono está autorizado (con la excepción de manubrios y aros de ruedas).

25.04 Materiales Ceramicos

El uso de piezas y/o partes de cerámica está prohibido.

25.05 Otros equipos

Ningún tipo de señal podrá pasar entre una motocicleta (o su conductor) en movimiento y alguna persona, incluyendo comunicación de radio y Bluetooth. La excepción será para la señal de transponder de cronometraje, el sistema de seguimiento provisto por el organizador, equipos automáticos de toma de tiempos de vuelta o de cámaras on board (con anterior aprobación escrita del promotor/organizador del campeonato o competencia, la cual no podrá ser aprobada para ser montada en el casco o cuerpo del piloto.

25.06 Número de cilindros

El número de cilindros en un motor está determinado por el número de cámaras de combustión.

01.26 DEFINICION DE CHASIS DE UNA MOTOCICLETA

Es la estructura/s usada para unir cualquier mecanismo de dirección en el frente de la maquina con el motor/caja de marchas y todos los componentes de la suspensión trasera.

26.01

Toda motocicleta en el parque cerrado tiene que estar equipada con una pata de cabra (muleta), Esta pata de cabra deberá estar fija al chasis o basculante trasero.

01.27 DISPOSITIVO DE ARRANQUE

Dispositivos de arranque para el motor son obligatorios.

01.29 PROTECTORES DE TRANSMISIONES ABIERTAS

Una protección tiene que estar colocada en la corona dentada (piñón) de la salida de transmisión secundaria.

29.01

Si la transmisión primaria está expuesta, esta debe tener colocada una protección como medida de seguridad. La transmisión tiene que estar diseñada para que el piloto no

pueda en ninguna circunstancia tener contacto accidental con las partes de la transmisión. Tiene que estar diseñada para proteger al piloto de lastimarse sus dedos.

29.02

Se debe instalar un protector de cadena de tal manera que evite que algo quede atrapado entre el tramo inferior de la cadena y la rueda dentada (corona/catalina) en la rueda trasera.

01.31 TUBO DE ESCAPE

Tubos de escape y silenciadores deben cumplir todos los requerimientos con respecto al control de sonido (ver Reglamento de Sonido FIM).

31.01

El eje del silenciador final debe ser paralelo (tolerancia 15°) a los dos planos principales longitudinales del vehículo. El extremo final del silenciador no debe pasar la tangente vertical del neumático trasero

31.02

El borde del silenciador no debe ser peligroso en caso de contacto accidental con el piloto u otra persona. Si el final del tubo sobresale más de 3mm, el espesor del borde deberá ser mínimo de 3mm. (Ver Figura 1)



Figura 1

31.03

Los gases de escape deben descargarse hacia atrás, pero no de tal manera que levanten polvo, ensucien los neumáticos, o los frenos, o a cualquier otro piloto.

31.04

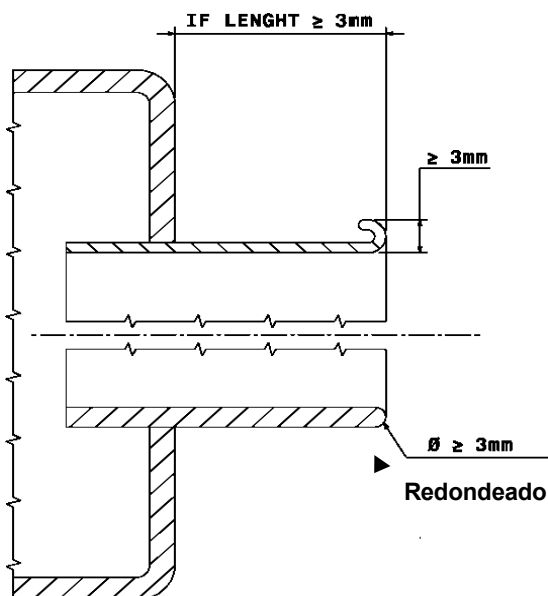
Cualquier sistema de válvulas instalado en el sistema de escape con el fin de influenciar o modificar el nivel de sonido está prohibido. Solo sistemas de válvulas de escape (ej. EXUP) provisto por el fabricante está autorizado, su regulación es libre.

01.33 MANILLARES

33.01

El ancho del manillar debe ser no menos de 600mm y no más de 850mm.

(Ver Figura 2).



Figura 2

33.02

El manillar debe estar equipado con una almohadilla de protección sobre la barra transversal. Manillares sin barra transversal deben estar equipados con una almohadilla de protección localizada en el medio del manillar, cubriendo el ancho de las abrazaderas de montaje del manillar.

33.03

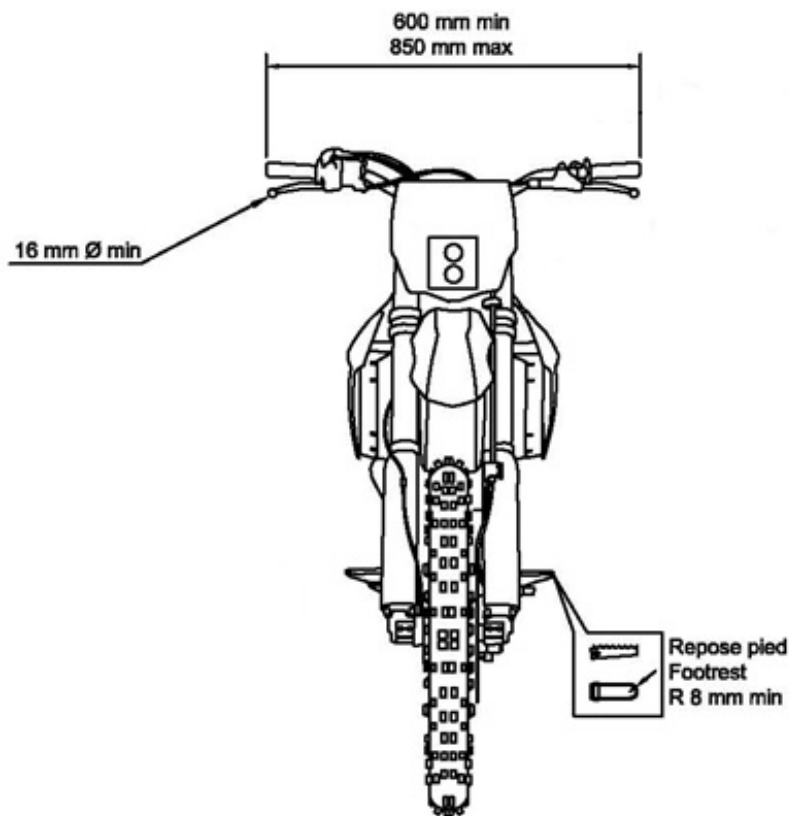
Las abrazaderas de montaje de manillar deben redondearse y diseñarse con mucho cuidado para evitar cualquier punto de fractura en el manillar.

33.04

Los extremos expuestos del manillar se deben tapar con un material sólido o con una cubierta de goma.

33.06

Cuando se utilicen protectores de manos, estos deben estar hechos de un material irrompible y tener una abertura permanente para la mano.

33.07

Manillares fabricados de materiales compuestos no están autorizados.

33.08

Reparaciones por soldadura en manillares de aleaciones livianas están prohibidas.

33.09

Se deben instalar topes sólidos (cuando la dirección es girada en su totalidad), que no sean amortiguadores de dirección. Éstos deberán garantizar una holgura mínima de 30mm entre el manillar con palancas y el depósito de combustible para evitar atrapar los dedos del piloto.

01.35 PALANCAS DE CONTROL

35.01

Todas las palancas del manillar (embrague, freno, etc.) deben tener, en principio, una bola al final (el diámetro de esta bola debe ser de al menos 16mm). Esta bola también se puede aplanar, pero en cualquier caso, los bordes deben ser redondeados (espesor mínimo de esta parte aplanada 14mm). Estos extremos deben estar permanentemente fijos y formar parte integral de la palanca. Si la palanca de cambios consiste en un tubo, entonces su borde debe ser redondeado

35.03

Cada palanca de control (manual o de pie) debe montarse en un eje independiente.

35.04

La palanca de freno, si gira sobre el eje del reposapiés, debe funcionar en todas las circunstancias, por ejemplo, si el reposapiés está doblado o deformado.

35.05

Controles manuales y de pie pueden modificarse para pilotos con problemas de movilidad.

01.37 CONTROL DE ACELERADOR

37.01

El control de acelerador debe cerrarse automáticamente cuando no es sujetado por la mano.

Todo el aire de admisión que ingresa al cilindro debe pasar a través del cuerpo de la palometa. No se autoriza ningún otro medio que permita la entrada de aire ambiental en la vía de admisión de la culata.

37.02

Las motocicletas deben estar equipadas con un interruptor de ignición o botón montado sobre la derecha o izquierda del manillar (que sea accesible mientras se sujeta el manillar), este desactivara la marcha del motor.

Quads deben estar equipados con un interruptor de ignición de seguridad, que debe estar permanentemente fijado a la muñeca derecha del piloto mediante un cable en espiral, tan corto como sea posible.

01.39 REPOSAPIES

Los reposapiés deberán ser sólidamente fijos o abatibles, pero en último caso, deberán estar provistos de un dispositivo que los devuelva automáticamente a su posición normal, y se dispondrá de una protección integral en el extremo del reposapiés que deberá tener al menos 8 [mm] radio (ver Figura 2). Los dientes del reposapiés no deberán estar afilados. La altura de los dientes del reposapiés debe ser de 10 [mm] como máximo.

01.41 FRENOS

41.01

Todas las motocicletas deben tener al menos 2 frenos eficientes (uno en cada rueda) operados independientemente.

01.43 GUARDAFANGOS Y PROTECCION DE RUEDAS

Las motocicletas deberán estar equipadas con guardafangos redondeados.

43.01

Los guardafangos deben proyectarse lateralmente en cada lado, más allá del neumático.

43.02

El área cubierta por el guardabarros delantero debe respetar, el ángulo formado por una línea trazada desde el borde delantero del guardabarros hasta el centro de la rueda, y una trazada horizontalmente a través del centro de la rueda, debe ser de un máximo de 60°. (Ver Figura 3)

43.03

El área cubierta por el guardabarros trasero debe respetar el ángulo formado por dos líneas, una dibujada desde el borde trasero del guardabarros hasta el centro de la rueda, y otra trazada horizontalmente a través del centro de la rueda; no debe exceder los 70°. (Ver Figura 3)



Figura 3

01.45 CARENADOS

Ningún tipo de carenado o carrocería completos está permitido.

Cubre radiadores (protecciones) deben ser fabricados únicamente de material flexible (ej. plástico).

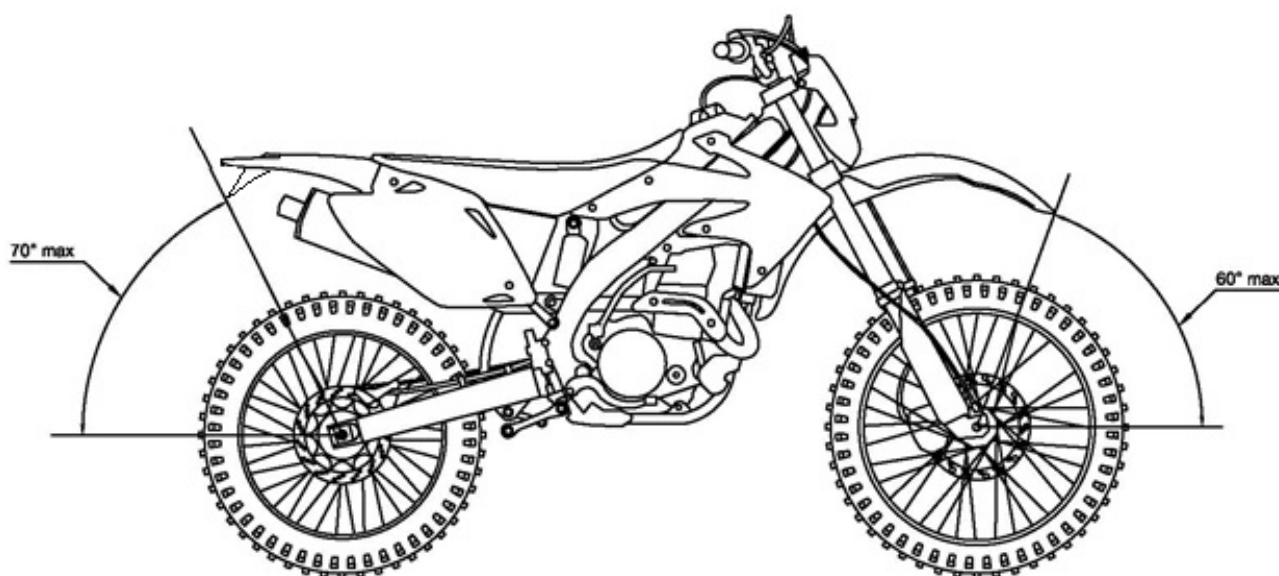
01.46 SUSPENSION

Sistemas de suspensiones controladas electrónicamente no están permitidas.

01.47 RUEDAS Y AROS**47.01**

Todos los neumáticos serán medidos, montados en el aro a una presión de 1kg/cm²

(14lb/in²), las medidas son tomadas en una sección plana del neumático a un ángulo de 90° con el plano del suelo.

47.02

Se prohíbe cualquier modificación a la llanta/rin o los radios de una rueda integral (fundida, moldeada, remachada) tal como la proporciona el fabricante (a excepción de las llantas/rines con radios o válvulas y pernos de seguridad), a excepción de los tornillos de retención de la llanta/rin que a veces se usan para evitar el movimiento del neumático relativo con respecto a la llanta/rin. Si la llanta/rin se modifica para estos fines, se deben colocar pernos, tornillos, etc.

01.49 NEUMATICOS

49.01 General

Solo se autorizan los neumáticos normalmente disponibles de fuentes comerciales o minoristas.

No está autorizado modificar el neumático. Está prohibido tratar los neumáticos con productos químicos, cortarlos o ranurarlos, utilizar calentadores de neumáticos o cualquier otro medio que pueda alterar la forma, la dureza mínima Shore, la construcción u otras características.

Los neumáticos deberán figurar en el catálogo de venta de los fabricantes de neumáticos o en las listas de especificaciones de neumáticos disponibles para el público en general. Cualquier marca en el neumático que informe aprobado "FIM" o similar está prohibido para las nuevas fechas de producción (a partir de 2018). Los "FIM Quality Products" están exentos de esta regla.

49.02 Neumaticos

Deberan ser aprobados acorde a UN Vehicle Regulation 75 Rev. 2 (2010) con las siguientes especificaciones:

- Categoría de uso (5.2): Deberán ser "snow" o "special" o "All terrain"
- Símbolo de categoría de velocidad (5.4): M (130 Km/h) o superior
- Índice de capacidad de carga (5.5): 45 (165 Kg) o superior

Se recomienda que los neumáticos sean usados acorde a las guías de la European Tyre and Rim Technical Organisation (ETRTO).

La marca de aprobación E y el numero definido por la UN Vehicle Regulation R75 tiene que estar presente en los dos laterales de los neumáticos delantero y trasero.

La marca de aprobación DOT también es aceptada.

49.03

Las dimensiones de los neumáticos delanteros y traseros son libres con referencia al diámetro y ancho

49.04

No se permiten neumáticos con clavos metálicos, cadenas o cualquier otro dispositivo antideslizante.

Están prohibidos los neumáticos tipo cuchara, pala o de paletas (nervadura radial continua).

01.55 PLACA DE NUMERACION

Placa de numeración son requeridas para Rally Raid.

El organizador deberá proveer a cada piloto con un set de placas de identificación comprendido por 1 placa frontal y dos placas laterales llamadas placas de numeración. El tamaño exacto y posición de estas placas de numeración serán explicadas en el reglamento particular.

55.04

Las siguientes dimensiones mínimas deben ser respetadas:

- Altura del número 140 mm
- Ancho de cada número 80 mm
- Ancho del trazo 25 mm
- Espacio entre dos números 15 mm

Se debe utilizar el formato inglés para los números. Esa es una sola línea vertical para el "uno" y una línea inclinada simple sin una línea horizontal para el "siete" (ver Diagrama O).

Los números reflectantes están prohibidos.

Los números deben ser claramente legibles y al igual que el fondo, deben estar pintados en colores mate para evitar el reflejo de la luz solar.

En caso de disputa, la decisión del Delegado Técnico FIMLA o sino hubiere, la del Jefe de comisarios técnicos, será la final.

55.05 Placa de número frontal

Una placa debe fijarse al frente de manera visible con una inclinación de no más de 30° hacia atrás con respecto a la vertical. No se pueden perforar agujeros entre los números de la placa.

55.06 Placa de número lateral

La placa de número lateral debe estar posicionada arriba de una línea horizontal realizada a través del eje de la rueda trasera y el borde delantero de dicha placa lateral, deberá estar a 200 mm atrás de una línea vertical que atraviese el reposapié.

Deben estar colocados de manera que sean claramente visibles, y no deben estar ocultos por ninguna parte de la motocicleta, ni por el piloto en la posición de conducción.

55.09

FIMLA Rally Raid – Reglas Técnicas

Todo número, placa numérica, o marcas en una motocicleta que puedan causar confusión con el número oficial, deben eliminarse antes del inicio de una competencia.

55.10

Los organizadores deben otorgar el número a cada máquina durante el examen preliminar. El porte de placas numéricas es obligatorio.

En caso de disputa acerca de la legibilidad de los números, la decisión del comisario técnico será final.

55.12

Las placas numéricas para las Rally Raid FIMLA deberán ser como se indica a continuación, caso contrario deberán estar especificadas en el reglamento particular de la prueba:

Categoría	Color fondo	Color numero
Motos	Blanco	Negro
Quads	Negro	Blanco
Mujeres	Purpura	Blanco
UTVs	Blanco	Negro

Los colores deben ser mates, respetando los siguientes códigos RAL:

PURPURA 4006
 NEGRO 9005
 BLANCO 9010

01.56 LUCES, SISTEMAS DE ALARMA Y VELOCIMETRO

Las motocicletas y su equipamiento deben cumplir con los requisitos legales nacionales para tráfico abierto en rutas del país donde fue registrada y con otras reglas especificadas en el Reglamento Particular de la prueba.

- El generador eléctrico debe operar continua y normalmente con respecto a los requisitos de corriente y voltaje para hacer funcionar las luces delanteras y traseras, durante la competencia y en el control posterior a la competencia. Las conexiones eléctricas deben mantenerse.
- Las luces originales delanteras y traseras podrán ser modificadas o remplazadas, luces extras podrán ser agregadas. Son obligatorios una luz de freno activada por el freno delantero o trasero en buen estado de funcionamiento.
- El número de registro de la motocicleta se mostrará en una placa firmemente fijada al guardabarros trasero de la máquina (no escrito a mano directamente en el guardabarros). La placa de matrícula o su copia debe estar hecha de material

flexible y no cortante y no debe exceder el ancho del guardabarros trasero.

- El equipo de seguridad obligatorio proporcionado por el organizador:
 - GPS
 - Sistema de seguimiento (tracking)
 - Sistema de alarma de vehículo a vehículo
 - Otros, si están presentes.

Deberán seguir las recomendaciones y guías provista por el organizador y también las descritas dentro de las reglas deportivas y/o reglas particulares.

01.58 ESPECIFICACIONES ADICIONALES PARA MOTOS 450CC

Estos vehículos son registrados (permitidos para su uso en rutas abiertas al tráfico) y pueden ser modificados y/o equipados para competencias en Rally Raid.

58.01 Capacidad del Motor

Motores mono cilíndricos hasta 450cc. 4T

58.02 Motor

El número de motor tiene que estar visible en todo momento.

La preparación del motor es libre.

Durante el evento, un “cambio de motor” significa retirar el motor del chasis/bastidor.

El motor “A”, originalmente montado en el chasis de la motocicleta, se puede retirar del chasis y reemplazarlo por el motor “B”.

Reparaciones en el cabezal del motor (cilindro + tapa de cilindro) son libres durante el evento. Toda intervención dentro del cárter motor será considerada como un cambio de motor.

El motor “A” podrá ser reparado durante el evento, siempre que el cárter del motor marcado durante la inspección técnica preliminar siga siendo el mismo.

El motor podrá ser removido del chasis/bastidor para reparar un problema no relacionado con el cárter motor, esto podrá ser realizado luego del pedido formal y bajo la supervisión del oficial técnico. Solo el oficial técnico puede cortar y reemplazar los precintos o sellos para no ser penalizado.

Un mínimo de un tornillo/tuerca usada para fijar el motor al chasis/bastidor tiene que ser agujereado para poder colocar un sello/precinto abrazando el chasis.

58.03 Chasis y accesorios

El chasis/bastidor principal tiene que estar marcado con el número de identificación vehicular (VIN). El número de chasis (VIN) tiene que estar visible todo el tiempo.

El chasis no podrá ser reemplazado durante el evento. El chasis podrá ser reparado bajo la supervisión del oficial técnico.

58.04 Tanque(s) de combustible

La capacidad total contenida en todos los tanques de combustible no tiene restricción.

Tanque(s) de combustible fijados al manillar (timón de dirección) están prohibidos.

El transporte de combustible en otro contenedor que no haya sido diseñado para tal fin, esta prohibido.

La decisión del Delegado Técnico FIMLA o sino hubiere, la del Jefe de comisarios técnicos, será la final.

58.05 Peso

Sin restricciones

01.59 ESPECIFICACIONES ADICIONALES PARA QUADS

El presente Art, 01.59 establece reglas adicionales para Quads, mientras el resto del reglamento aplica.

Estos vehículos deberán ser registrados (permitidos para ser usados en caminos abiertos al tráfico).

Quads están divididos en dos grupos G y H.

Grupo G, propulsado por la acción de 2 ruedas (Tracción simple)

El motor debe producirse en serie y estar disponible en el mercado. El cilindro y la tapa de cilindro podrán modificarse, a excepción del cárter motor, pero deberán cumplir las Normas Técnicas FIM para la categoría Quads de Rally Cross-Country.

El chasis debe ser producido en serie y disponible en el mercado, sólo se permiten modificaciones relacionadas con la competición. El chasis y el motor deben coincidir (mismo modelo homologado). En caso de disputa, la decisión del Jefe de Comisarios Técnicos o Delegado Técnico de la FIMLA será definitiva.

Grupo H, propulsado por la acción de 4 ruedas (Doble tracción)

El número mínimo de cantidad de motores producida deberá ser: 200 unidades*

*El mínimo requerido de cantidad producida se refiere a las unidades con idéntico equipamiento.

Evidencia de cantidades producidas podrá ser requerida por FIMLA.

59.01 Capacidad del motor

Grupo G:

- Desde 250cc hasta 350cc para motores bicilíndricos 2 tiempos.
- Hasta 500cc para motores monocilíndricos de 2 tiempos.
- Hasta 750cc para motores monocilíndricos de 4 tiempos.

Grupo H:

- Hasta 1000cc para motores monocilíndricos o bicilíndricos de 4 tiempos.

59.02 Motor

El motor debe ser producido por un reconocido fabricante con licencia FIM.

El número de motor tiene que estar visible en todo momento.

La preparación del motor es libre.

Durante el evento, un “cambio de motor” significa retirar el motor del chasis/bastidor.

El motor “A”, originalmente montado en el chasis de la motocicleta, se puede retirar del chasis y reemplazarlo por el motor “B”.

Reparaciones en el cabezal del motor (cilindro + tapa de cilindro) son libres durante el evento. Toda intervención dentro del cárter motor será considerada como un cambio de motor.

El motor “A” podrá ser reparado durante el evento, siempre que el cárter del motor marcado durante la inspección técnica preliminar siga siendo el mismo.

El motor podrá ser removido del chasis/bastidor para reparar un problema no relacionado con el cárter motor, esto podrá ser realizado luego del pedido formal y bajo la supervisión del oficial técnico. Solo el oficial técnico puede cortar y reemplazar los precintos o sellos para no ser penalizado.

Un mínimo de un tornillo/tuerca usada para fijar el motor al chasis/bastidor tiene que ser agujereado para poder colocar un sello/precinto abrazando el chasis.

59.03 Comando de dirección

El vehículo únicamente puede comandar la dirección con las ruedas delanteras.

59.04 Chasis/Bastidor y accesorios

Amortiguadores y resortes asociados son libres.

Distancia entre eje delantero y trasero es libre, pero el ancho (trocha) es definido por el Art. 59.11.

El chasis/bastidor principal tiene que estar marcado con el número de identificación vehicular (VIN). El número de chasis (VIN) tiene que estar visible todo el tiempo.

El chasis no podrá ser reemplazado durante el evento. El chasis podrá ser reparado

bajo la supervisión del oficial técnico.

Solo para Grupo H:

El chasis principal solo se puede modificar añadiendo material, no se puede quitar material (excepto los puntos de fijación del motor original si se instala una unidad alternativa).

La posición en el chasis de tubo de dirección, el basculante trasero y los puntos de montaje de la articulación de la suspensión deben permanecer como en el Quad de producción.

El subchasis trasero se puede modificar, pero el tipo de material debe permanecer como en el modelo de producción y el peso no puede ser inferior.

El carenado y la carrocería se pueden modificar o reemplazar.

El asiento se puede modificar o reemplazar.

La batería se puede cambiar, pero la energía nominal debe ser igual o superior a la original.

Los reposapiés y los controles de pie se pueden modificar o reemplazar.

59.05 Placas de números

- 1 placa fijada al frente del vehículo al nivel de la luz frontal, mirando hacia adelante.
- 2 placas a cada lado del vehículo en la parte de atrás.

59.06 Suspensiones

Todos los montajes de las unidades de suspensión delantera y trasera, los brazos de suspensión y el eje de dirección estarán sujetos por un cable de seguridad.

Solo para Grupo H:

Las articulaciones de dirección y los brazos de suspensión podrán ser modificados o sustituidos. La FIMLA podrá exigir que se demuestre que las nuevas piezas presentan propiedades mecánicas equivalentes o superiores a las originales.

59.07 Frenos, ruedas y rines

Discos de freno, callipers y tubos asociados pueden ser cambiados.

El diámetro del rin de la rueda trasera no podrá exceder 12 pulgadas en Grupo G y 15 pulgadas en Grupo H. Las ruedas con radios (rayos) de alambre no están autorizadas.

Cada rueda delantera debe tener un freno funcional instalado en cada eje y ser operado por la palanca de control del manillar.

En las ruedas traseras, el vehículo debe tener un freno en cada rueda o un freno instalado en el eje trasero de ruedas, operado por una palanca de control en el manillar o por un pedal accionado por el pie.

FIMLA Rally Raid – Reglas Técnicas

Las ruedas podrán ser reemplazadas, pero no modificadas.

Aleaciones de magnesio, refuerzos de carbono y/o ruedas de carbono no están permitidas.

59.08 Guardafangos

Las ruedas delanteras y traseras deben ser cubiertas por guardafangos hechos de materiales flexibles, cubriendo cada rueda un área mínima de 30 grados.

59.09 Tanque(s) de combustible

Están permitidos tanques de combustible adicionales, pero deben estar fijados al menos 25 mm (1 pulgada) alejados de la barrera de protección.

La máxima capacidad de combustible, contando todos los tanques es de 45 litros para Grupo G y de 55 litros para Grupo H.

Tanques de combustible originales pueden ser modificados o reemplazados, pero los puntos de montaje al chasis y el sistema de fijación deberá ser como el original.

Tanque(s) de combustible fijados al manillar (timón de dirección) están prohibidos.

59.10 Protecciones (Diagrama Q)

La transmisión secundaria por cadena debe estar equipada con un protector o cubierta que proteja la catalina (corona) y el disco de freno.

Una protección tiene que estar colocada en la corona dentada (piñón) de la salida de transmisión secundaria (30% mínimo) y prevenir que la mano o pie del piloto pueda quedar atrapada.

El largo completo de la cadena secundaria (por debajo) debe ser protegida por una protección o barra de protección, seguramente fijada.

Una barra o barrera protectora de perfil redondeado (diámetro mínimo 25mm o 1 pulgada) debe ser instalada en cada lado del vehículo. Esta barra de protección debe ser fijada de manera que quede alineada con las ruedas para evitar enredos. No podrá tener partes prominentes o filosas.

Una estructura de cintas cruzadas o grilla metálica debe ser fijada para rellenar la abertura en la barra de protección y prevenir que el pie del piloto toque accidentalmente el suelo.

59.11 Dimensiones

El ancho no podrá exceder 1350mm para el Grupo G y 1450mm para el Grupo H.

La altura máxima del nivel del asiento será de 950mm para Grupo G y 1100mm para el Grupo H (con todos los líquidos a nivel operacional, tanque de combustible completo y sin piloto).

01.60 MARCAJE DE LOS VEHICULOS

Valido para moto y quad:

Las siguientes piezas se marcarán como se describe a continuación, de forma que se garantice su identificación. Las piezas así marcadas deberán utilizarse durante toda la competición y deberán estar en su lugar correspondiente en el examen final. Las marcas de pintura o pegatinas en los cárteres y el silenciador deberán ser resistentes al calor. ***El concursante es responsable de la presencia continua de todos los sellos y marcas.***

Los comisarios técnicos podrán comprobar en cualquier momento la presencia de estas marcas de identificación. La sustitución de los componentes originales o la inobservancia de este reglamento están estrictamente prohibidas. Cualquier acto fraudulento registrado y, en particular, la presentación de marcas de identificación retocadas como si estuvieran intactas, dará lugar a una sanción que puede llegar a la descalificación del competidor que haya contribuido o instigado a la infracción, de conformidad con el art. 3.1.3 del Código Disciplinario de la FIM.

Cualquier infracción a la disposición sobre el marcado de las piezas se considera como una constatación de hecho.

Partes	Marcado	Numero	Como o donde marcado
Motor	Pintura*	1	Lado derecho o izquierdo
Cuadro (Chassis for Quads)	Pintura*	1	Lado derecho de pipa de dirección
Silenciador	Pintura*	1	Arriba

* cualquier medio indestructible de marcado

El marcado se limita a estas partes únicamente y debe realizarse con cualquier medio indestructible. Está prohibido el uso de un rotulador.

El bastidor está formado por todas las piezas soldadas que rodean el motor y sostienen la columna de dirección y los puntos de montaje de la(s) suspensión(es) trasera(s). El bastidor no se debe cambiar ni reemplazar durante el transcurso del evento. Sin embargo, se puede dejar en el bastidor, realizar tareas de mantenimiento y reparación.

01.64 EQUIPAMIENTO MEDICO Y DE SUPERVIVENCIA

64.01 Kit médico para primeros auxilios

Cada competidor deberá proveerse de un botiquín de primeros auxilios compuesto por:

- Un desinfectante para el agua para 40 litros (hidroclorazona o micropure)
- Loción para los ojos (Boroclarine, Piroftal o equivalente)
- Un antálgico (Aspirina, analgésico o equivalente)
- Dos antidiarreicos (Immodium, Ercéfuryl, Bimixin o equivalente)
- Antibiótico (Oracilline, Totapen o equivalente)
- Ungüento, compresas desinfectantes, dos vendas, tiritas
- Un desinfectante para la piel (Betadine o equivalente)
- Un protector solar para la piel y los labios
- Tabletas de vitamina C

FIMLA Rally Raid – Reglas Técnicas

- Tabletas de sal (Enervit o Nergisport sódico o similar)
- Una crema calmante (Biafine)

64.02 Equipamiento de supervivencia

El equipo de supervivencia obligatorio, para los Rally Raids celebrados en entorno desértico es el siguiente:

- Un depósito blando de agua de un mínimo de 3 litros, del tipo “Camelbak”, que deberá llevar el competidor. En cada reabastecimiento, los competidores deberán llenar su Camelbak con agua.
- Una ración de alimento de supervivencia
- Una manta de supervivencia de aluminio (de unos 2 m x 1 m) que sirva como cobertura isotérmica y señal de tierra a sol
- Una bocina del sistema de alarma de vehículo a vehículo (por ejemplo, Sentinel)
- Un sistema de seguimiento
- Un GPS

El correcto funcionamiento del material de supervivencia durante toda la prueba es responsabilidad exclusiva del participante. La existencia de este material se comprobará antes de la salida de cada etapa.

La falta de una parte o de la totalidad de este material supondrá la denegación de la salida. El participante dispondrá de 30 o 60 minutos (según el intervalo entre motos y coches) para ajustarse al reglamento; más allá de este plazo, se le denegará la salida. Está prohibido transportar combustible de cualquier otra forma que no sea en los depósitos previstos para ello.

Asimismo, está prohibido transportar objetos, piezas o herramientas que puedan provocar heridas a un participante (mochila, cinturón, riñonera...). El incumplimiento de esta norma supondrá la denegación de la salida.

01.65 EQUIPAMIENTO Y ROPA DE PROTECCION DURANTE PRACTICAS Y CARRERA

La FIMLA no se hace responsable de las lesiones que un piloto pueda sufrir por el uso de un elemento específico del equipo o ropa protectora.

Durante todo el recorrido es obligatorio el uso de las siguientes protecciones, bajo pena de descalificación.

65.01 Ropa y protectores

Es obligatorio que los pilotos vistan traje o pantalón y camisa de manga larga.

La ropa o traje reparados son aceptables siempre que la reparación garantice la misma protección que la prenda original. El Jefe de Comisarios Técnicos tiene derecho a rechazar cualquier reparación temporal que no proporcione la misma protección que la prenda original.

Cualquier modificación hecha a las protecciones remueve la certificación y/o

homologación del equipamiento y no será aceptada.

Si la ropa y/o los protectores enumerados a continuación no cumplen con los requisitos técnicos o se encuentran defectuosos, el Comisario Técnico debe marcar claramente en rojo (por ejemplo, con un punto rojo) todas las marcas internacionales sin destruirlas y conservar dichos elementos hasta el final del evento. El corredor deberá presentar otra indumentaria y/o protectores para aprobación del Comisario Técnico. Después de un accidente con impacto, el protector de espalda y pecho debe presentarse al Comisario Técnico para su examen.

65.01.1 Airbags

Esta **extremadamente recomendado** el uso de un airbag elegible para competición. Por elegible para competición es entendido: Un sistema de airbag (completo o chaleco) dentro del cual se encuentra una protección para el pecho y espalda incluido. Las versiones de sistema de airbag elegibles para competición se encuentran disponibles aquí:

https://www.fimmoto.com/en/documents?tx_solr%5Bq%5D=airbag

Durante las verificaciones técnicas, el competidor deberá presentar su airbag operativo más un mínimo de sus cartuchos de repuesto que serán marcados por los oficiales técnicos:

- 3 juegos* de cartuchos de repuesto para un Rally
- 6 juegos* de cartuchos de repuesto para un Rally Maratón

** un “juego” significa los cartuchos necesarios para cada despliegue/disparo.*

Al inicio de la etapa, el competidor deberá llevar un juego de cartucho(s) de repuesto para su airbag.

Es responsabilidad del competidor asegurarse de que el airbag esté operativo al inicio del sector selectivo o especial de carrera:

- Suficiente nivel de batería
- Cartucho(s) de gas repuesto en caso de activación previa
- Encendido y listo para usarse

El collarín o “neck-brace” no es compatible con el airbag y por tanto está prohibido.

Si el airbag se infla durante la primera parte de la especial, el concursante podrá continuar hasta repostar, donde deberá sustituir el cartucho o cartuchos usados. Si el airbag se infla después de repostar o si el especial no incluye repostaje, el concursante podrá finalizar de esta manera y deberá sustituir el cartucho usado al llegar al campamento.

Se podrán realizar controles al inicio de la especial, así como a la salida de la neutralización después del reabastecimiento de combustible.

El concursante no podrá en ningún caso responsabilizar a FIMLA o al organizador en caso de mal funcionamiento del airbag.

65.01.2 Protectores de articulaciones

Se recomienda que los pilotos usen protectores de articulaciones para rodillas, caderas, codos y hombros.

Los protectores de las articulaciones, si están presentes, deberían estar certificados de acuerdo con la norma internacional:



- EN 1621-1, Level 1 or 2

65.01.3 Protección de espalda

Es obligatorio que los pilotos usen un protector de espalda.

El protector de espalda debe estar certificado según la norma internacional:

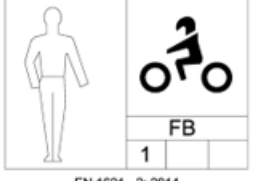
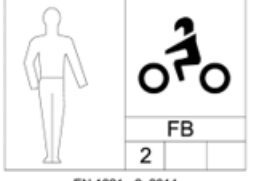
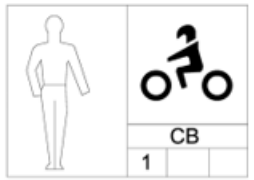
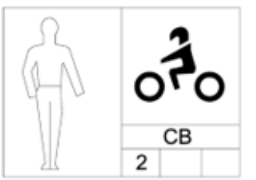
- EN 1621-2, Level 1 or 2, only CB (Central Back) or FB (Full Back)

Newer Labels (1621-2:2014)		
Full Back Level 1 or 2		
		
Older Labels (1621-2:2003)		
Full Back Level 1 or 2		

65.01.4 Protección de pecho

Es obligatorio que los pilotos usen un protector de pecho.

El protector de pecho debe estar certificado según la norma internacional:

- EN 1621-3, Level 1 or 2, para el pecho.

**El protector de pecho certificado EN 14021 no será permitido.*

CHEST PROTECTOR: must comply with EN1621-3.

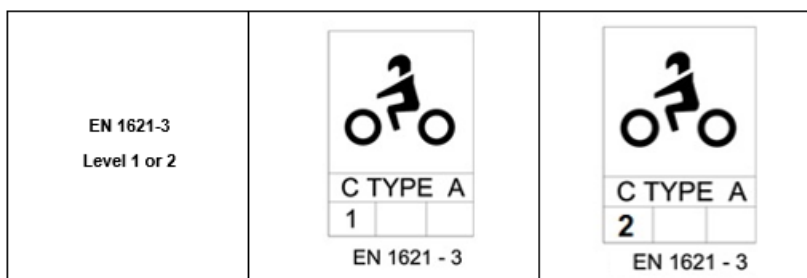

65.02 Calzado

El calzado, en buen estado, de cuero u otros materiales de propiedades equivalentes, deberá ser usado y tener una altura mínima de 30 [cm].

65.03 Guantes

Los pilotos deben usar guantes de cuero u otros materiales que tengan propiedades equivalentes.

65.04 Proteccion ocular

Los pilotos deberán usar gafas protectoras (en caso de un casco todo terreno) o un visor totalmente cerrado (en caso de un casco de carreras de circuito). También está permitido el uso de antiparras y "roll offs". El uso de "tear offs" está prohibido por razones ambientales. El material utilizado para gafas, antiparras y visores debe ser de material irrompible. Las viseras del casco no deben ser parte integral del casco.

No se deben usar protectores oculares que causen alteraciones visuales (por ejemplo, con rasguños).

01.67 USO DE CASCOS

- Es obligatorio que todos los participantes que tomen parte en entrenamientos y carreras usen casco protector. El casco debe estar correctamente abrochado, ser de buen calce y estar en buenas condiciones. El casco debe tener un 'sistema de retención' tipo correa de barbilla.
- Debe estar presente una cubierta protectora para la parte inferior de la cara y no debe ser desmontable ni móvil.
- No se permiten cascos contruidos con una capa exterior hecha de más de una pieza (por ejemplo, no deben tener ninguna costura).
- Todos los cascos deben estar marcados con una de las marcas certificación internacionales oficiales mencionadas en el art. 01.70. Las marcas de aprobación de FMN no sustituyen las marcas de certificación internacionales oficiales.

FIMLA Rally Raid – Reglas Técnicas

- Un casco está hecho para proporcionar protección. Un casco no es una plataforma para sujetar objetos extraños. Las cámaras u otros accesorios NO están permitidos ni deben sujetarse al casco del piloto.
- El cabello largo, ya sea de pilotos femeninos o masculinos, no debe salir del casco. El cabello largo debe estar completamente contenido dentro del casco.

El incumplimiento de las normas anteriores supondrá la exclusión.

01.69 INSTRUCCIONES OPERATIVAS PARA CASCOS

69.01

Los Comisarios Técnicos, bajo la supervisión del Jefe de Comisarios Técnicos, pueden comprobar antes de los entrenamientos y las carreras que todos los cascos cumplan los requisitos técnicos.

69.02

Si un casco no cumple con los requisitos técnicos o se encuentra defectuoso, el Comisario Técnico debe marcar claramente en rojo (por ejemplo, con un punto rojo) todas las marcas internacionales sin destruirlas y retener el casco hasta el final del evento. El corredor deberá presentar otro casco para la aprobación del Comisario Técnico. Después de un accidente con impacto, el casco debe ser presentado al Comisario Técnico para su control.

69.03

Todos los cascos deben estar intactos y no se debe haber alterado su construcción. Después de un accidente que implique una sacudida o un impacto, el casco debe presentarse al Comisario Técnico para examinación.

69.04

El Jefe de Comisarios Técnico y/o el Comisario Técnico podrán realizar las siguientes comprobaciones antes de permitir al corredor participar en los entrenamientos de la carrera:

69.04.1 Que el casco se ajuste bien a la cabeza del piloto.

69.04.2 Que no es posible deslizar el sistema de retención sobre el mentón, cuando está completamente abrochado.

69.04.3 Que no es posible pasar el casco por encima de la cabeza del ciclista tirando de él por la parte posterior del casco.

01.70 MARCA DE HOMOLOGACION DE CASCOS RECONOCIDAS

Los cascos deben cumplir con uno de los estándares internacionales reconocidos.

EUROPA	ECE 22-05 (valido hasta 31-12-2026) ECE 22-06 (solo tipo "P")
JAPON	JIS T 8133:2015 (solo "Type 2 Full face")
USA	SNELL M2015 o SNELL M2020D o SNELL M2020R o SNELL M2025D O SNELL M2025R
FIM	FRHPhe-02

A continuación, se informan ejemplos de etiquetas:

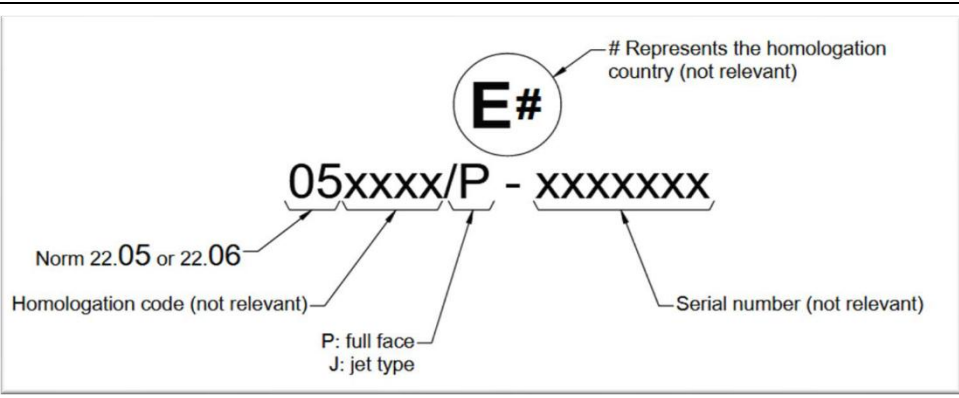
EUROPA	
JAPON	
USA	



Una lista con los cascos homologados estará disponible en <https://fim-latinamerica.com>

01.75 INSIGNA DE LA FIM

Bajo ciertas circunstancias, la FIM puede permitir el uso de la insignia de la FIM en ciertos equipos para demostrar que estos últimos se ajustan a los estándares establecidos por la FIM. Cuando se otorga esta autorización y siempre que el equipo en el que aparece esté en

buenas condiciones, la insignia es entonces la garantía de la conformidad con el estándar establecido por la FIM.

01.76 NUMERO DORSAL O PECHERA

El número del dorsal o chaleco del piloto debe ser el mismo que el de su moto.

Los números de dorsal deben estar en conformidad con las siguientes

especificaciones:

76.01

Números negros sobre fondo blanco debe ser usado.

76.02

El tamaño del área donde dichos números son impresos debe ser de 25 x 25 (cm) máximo.

76.03

Altura del número: 15 (cm)

76.04

Ancho de numero: 6 (cm)

76.05

Distancia entre números: 2(cm)

76.06

Solo el espacio por fuera del área de 25 x 25 (cm) puede ser usado para publicidad.

76.07

Dorsales fabricados de plástico, no están permitidos.

01.77 VERIFICACIONES TECNICAS

77.01 Preparación

- Antes de las verificaciones técnicas, se debe decidir quién hace qué y tomar nota de las decisiones. La "eficiencia" debe ser la consigna. Manténgase siempre alegre y recuerde los motivos de la inspección: SEGURIDAD E IMPARCIALIDAD.

- Antes del INICIO de la competición, se deberá acondicionar un recinto cerrado y vigilado (parque cerrado).
- La inspección debe realizarse bajo techo y en un área suficientemente amplia.
- El área de inspección debe estar provista del equipo necesario, incluyendo mesas, sillas, luz eléctrica y toma de corriente.
- Las herramientas necesarias se enumeran a continuación:
 - ✓ Medidor de revoluciones
 - ✓ Medidor de sonido, calibrador y baterías de repuesto
 - ✓ Calibre de corredera (para verificar la cilindrada del motor, diámetro del carburador, etc.)
 - ✓ Calibre de profundidad
 - ✓ Cinta métrica de acero
 - ✓ Precintos
 - ✓ Aparato de pesaje (a proporcionar por el Organizador) (y juego de pesas de referencia) si fuese necesario.
 - ✓ Herramientas para medir la cilindrada del motor
 - ✓ Color para marcar las piezas
 - ✓ Pegatinas o pintura resistente al calor para marcar el silenciador (y el disolvente)
 - ✓ Imán
 - ✓ Botellas adecuadas para muestras de combustible, si fuese necesario.
 - ✓ PC + sistema operativo actualizado
 - ✓ Se recomienda impresora, etc.
 - ✓ Calculadora

- Los documentos necesarios se enumeran a continuación:
 - ✓ Reglamento Particular
 - ✓ Reglamento Técnico FIMLA - año en curso
 - ✓ Reglamento FIMLA de la disciplina en cuestión

FIMLA Rally Raid – Reglas Técnicas

- ✓ Código Deportivo FIMLA
 - ✓ Documentos de homologación (si corresponde)
 - ✓ Material para escribir
 - ✓ Formularios de Verificación Técnica
- Todas las medidas y equipamientos administrativos necesarios deberán estar en su lugar al menos media hora antes de la hora prevista de inicio de las Verificaciones Técnicas (horario en Reglamentos Particulares).

77.02 Verificaciones

- Las Verificaciones Técnicas deberán realizarse de conformidad con el procedimiento y tiempos fijados en el Reglamento Deportivo y el Reglamento Particular de la prueba.
- El control de sonido se debe realizar primero. El nivel de sonido se registrará en la ficha técnica. El silenciador de escape se marcará con pintura o adhesivo.
- Se debe realizar una inspección general de la motocicleta de acuerdo con las reglas de la FIMLA. En las motocicletas aceptadas se aplicará una pegatina o pintura en la parte delantera del chasis principal.
- Las Verificaciones Técnicas sólo se realizarán cuando el formulario de Verificaciones Técnicas de la motocicleta haya sido presentado por el piloto o su mecánico.
- El tanque de combustible deberá contener una cantidad mínima de combustible para el control del sonido.
- A la llegada, al finalizar la competición, se deberán controlar todas las piezas marcadas de las motos. Después del control, las máquinas deberán permanecer en un aparcamiento cerrado durante el tiempo especificado en el reglamento deportivo, por si se presentase una reclamación o se necesitase un examen más detallado.
- Si es necesario verificar y desmontar completamente una motocicleta o una parte de una motocicleta, la motocicleta, la parte o el grupo de partes deben sellarse y enviarse a un lugar donde se disponga de las herramientas necesarias para el desmontaje. El director de carrera / Delegado Técnico FIMLA debe tomar la decisión sobre esta operación.
- El desmontaje y la verificación de la motocicleta o de las piezas en cuestión deberá realizarse en presencia del Comisario Técnico designado para la prueba.

77.03 Jefe de Comisarios Técnicos y Comisarios Técnicos

- El Jefe de Comisarios Técnicos deberá estar presente en el evento una hora antes de que comiencen las Verificaciones Técnicas. Deberá informar de su llegada al Director de Carrera y al Delegado Técnico FIMLA, si está presente.
- El Jefe de Comisarios Técnicos debe asegurarse de que todos los Comisarios Técnicos designados para el evento cumplan con sus funciones de manera adecuada. El Jefe de Comisarios Técnicos designará a los Comisarios Técnicos

para puestos individuales durante la carrera, las prácticas y el control final.

- Los comisarios pueden tener diferentes tareas, pero el equipo de comisarios debe estar formado por un mínimo de cuatro personas. El Jefe de comisarios técnicos de la FMNR debe ser titular de una licencia de Comisario Técnico Senior (o Jefe) de la FIMLA o FIM y al menos un comisario técnico debe tener una licencia de comisario técnico de la FIMLA.
- Se requiere un número mínimo de comisarios de acuerdo con lo siguiente:
 - Prueba de sonido, marcado de silenciadores: dos
 - Inspección de máquina, casco y ropa: dos
- Se recomienda tener de 2 a 4 ayudantes (personal).
- Una vez finalizadas las verificaciones técnicas, el Jefe de Comisarios Técnicos entregará al Director de carrera y al Delegado Técnico FIMLA una lista con los nombres de los corredores, las máquinas y los niveles de sonido aceptados.
- Durante la prueba, en las zonas de llegada y salida, el Comisario Técnico deberá controlar las reparaciones y modificaciones que se realicen en las máquinas. Deberá controlar que no se realice ninguna asistencia externa. También deberá controlar el estado de las máquinas.
- A la llegada, al final de cada jornada, el Comisario Técnico deberá comprobar todas las piezas y el estado de la máquina.
- En caso de accidente, el Comisario Técnico deberá comprobar la máquina para comprobar que no presenta ningún defecto grave. No obstante, es responsabilidad del piloto presentar su máquina para la revisión junto con el casco y la ropa que lleva puesta.
- El Jefe de Comisarios Técnicos tiene el derecho de mirar/inspeccionar cualquier parte de una motocicleta en cualquier momento del evento.
- Todos los comisarios técnicos deberán estar bien informados y asegurarse de que su FMN les haya suministrado todas las "actualizaciones" técnicas que puedan haberse emitido con posterioridad a la impresión de los libros de Reglas Técnicas.

77.04 Piloto y/o Mecánico

- El piloto y/o el mecánico deben asistir al menos una vez a las Verificaciones Técnicas con la máquina del (piloto) dentro de los límites de tiempo establecidos en el Reglamento Particular.
- A petición del comisario técnico, el piloto debe presentarse a las Verificaciones Técnicas.
- El número máximo de personas presentes en las verificaciones técnicas será el piloto y/o el mecánico.
- El piloto es responsable en todo momento de que su máquina y su equipo de protección personal estén en conformidad con el Reglamento Técnico de Rally-Raid de la FIMLA.

- El piloto y/o el mecánico deben presentar una motocicleta limpia de conformidad con el Reglamento Técnico de Rally-Raid de la FIMLA y un formulario de Verificación Técnica debidamente completado y confirmado.
- El piloto y/o el mecánico deben presentar una sola motocicleta.
- El piloto y/o el mecánico deben presentar el equipo de protección del piloto, por ejemplo, casco y ropa.
- Los pilotos/mecánicos deben confirmar su acuerdo firmando el registro.

Cualquier piloto que no se presente como se requiere en las disposiciones siguientes puede ser excluido de la reunión.

- El Director de Carrera y/o Delegado Técnico FIMLA puede prohibir a cualquier persona que no cumpla con las reglas, o a cualquier piloto que pueda ser un peligro para otros participantes o para los espectadores, participar en las competiciones.

01.78 MOTOCICLETAS PELIGROSAS

Si, durante los entrenamientos o la carrera, un Comisario Técnico descubre que una máquina está defectuosa y podría constituir un peligro para otros corredores, debe notificarlo inmediatamente al Director de Carrera o su adjunto, para que dicha maquina sea detenida hasta su reparación.

01.79 CONTROL DE SONIDO

Tubos de escape y silenciadores deberán cumplir todos los requisitos relativos al control de sonido. Ver Reglamento de sonido FIMLA.

DIAGRAMAS:

NUMBERS / NUMEROS

0

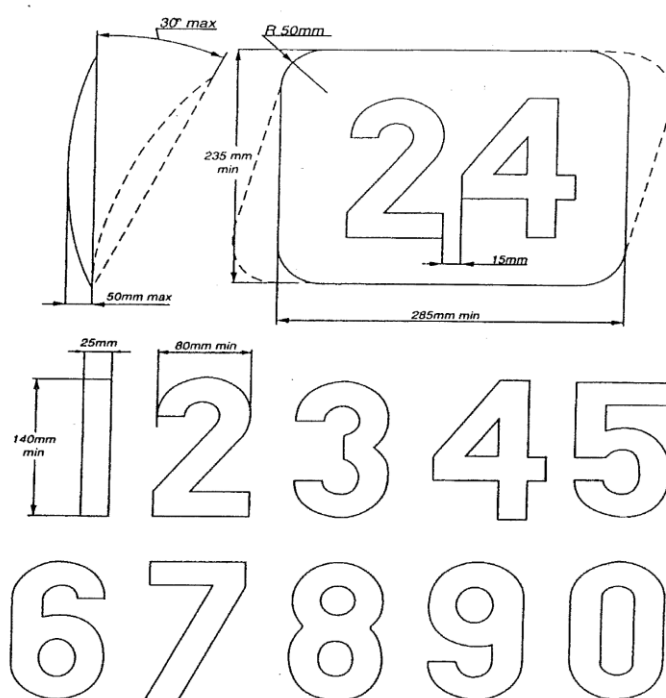

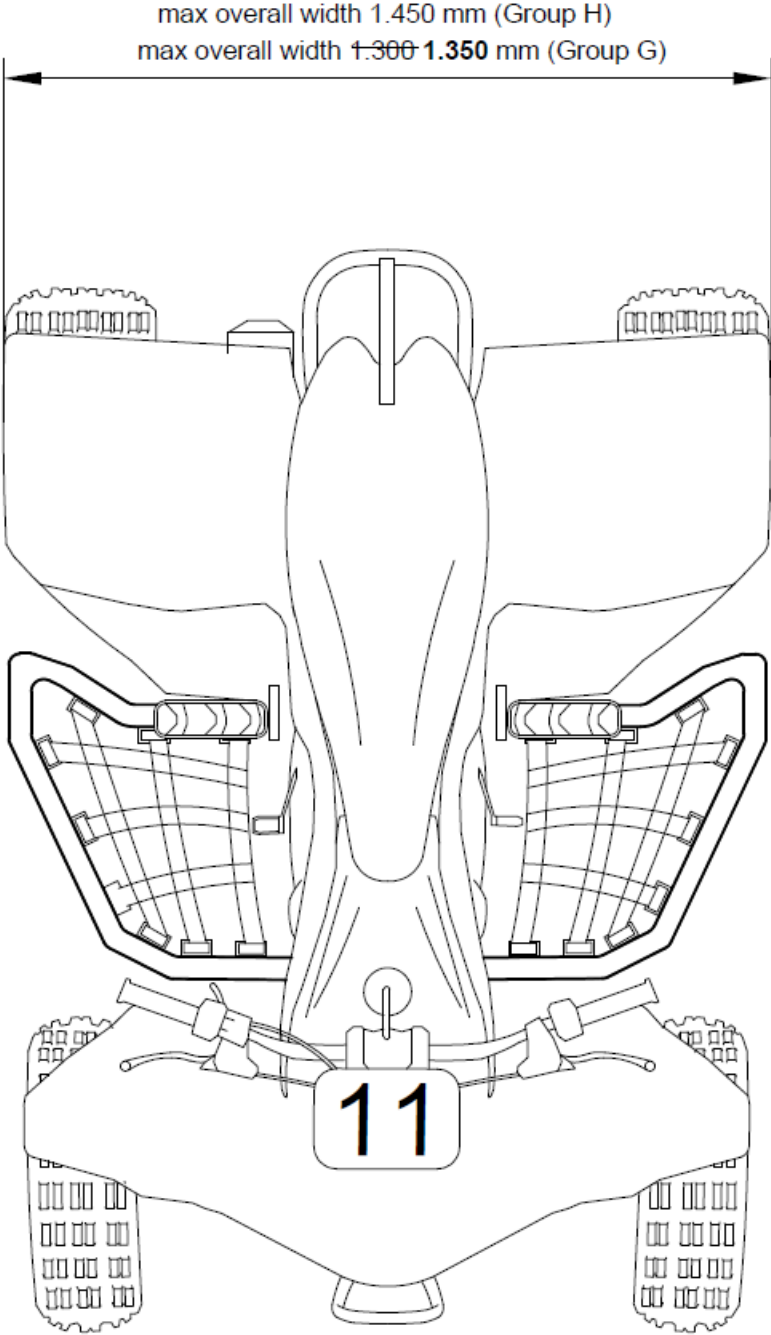



DIAGRAMME Q (suite)

PROTECTIVE DEVICES (REAR) : sprocket and disc SYSTEMES DE PROTECTION (AR): couronne et disque

- (1) Chain guard, mounting to a height corresponding to minimum 90°
Sabot inférieur remontant à la hauteur correspondant à 90° minimum

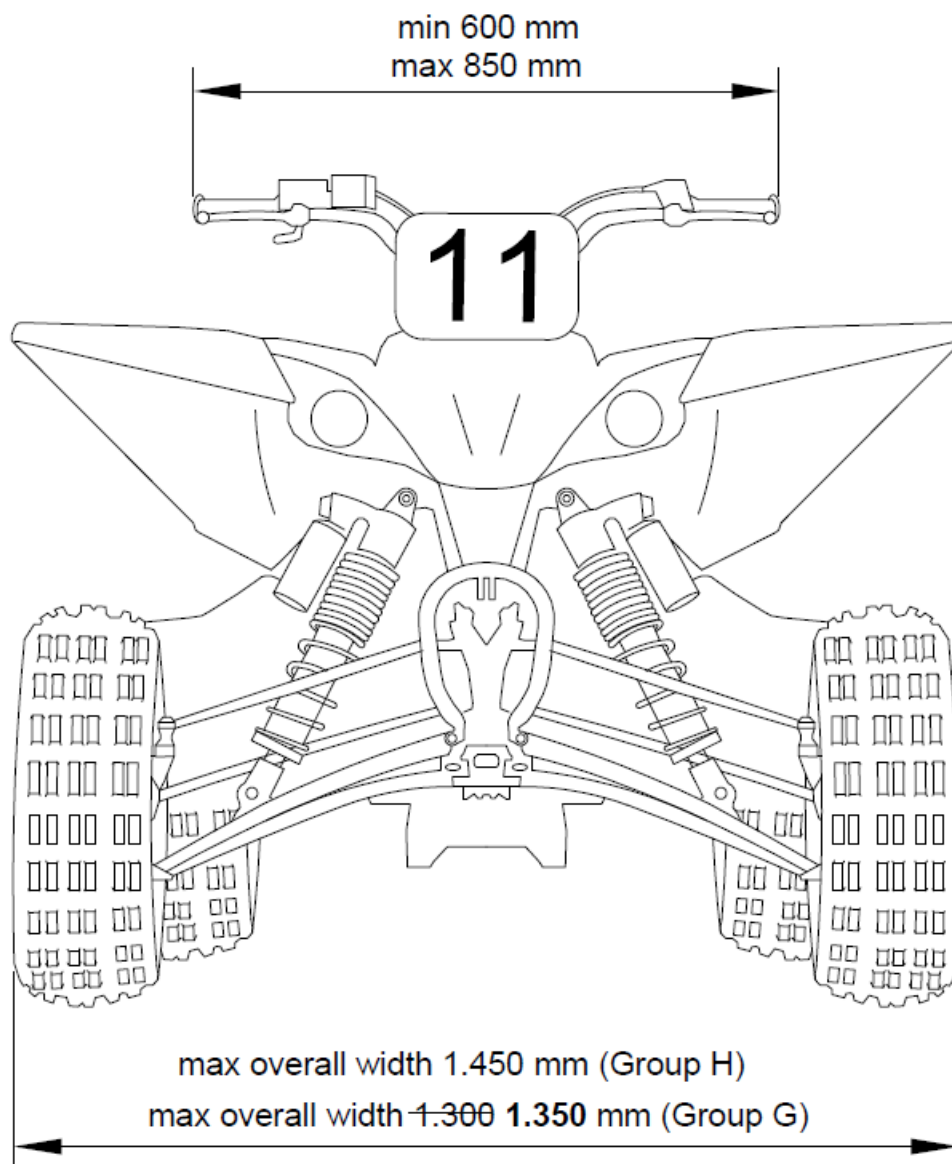
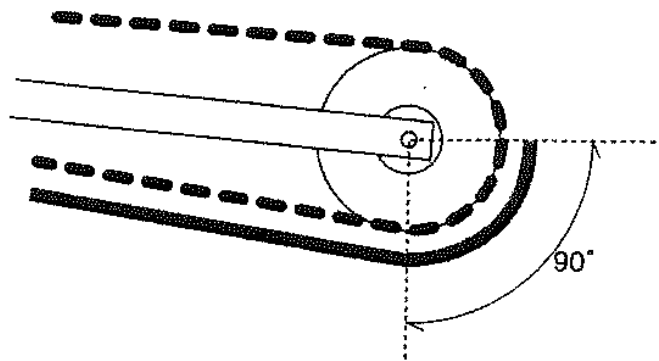

- (2) Chain guard + (3) protective guard
Sabot inférieur + (3) barre de protection

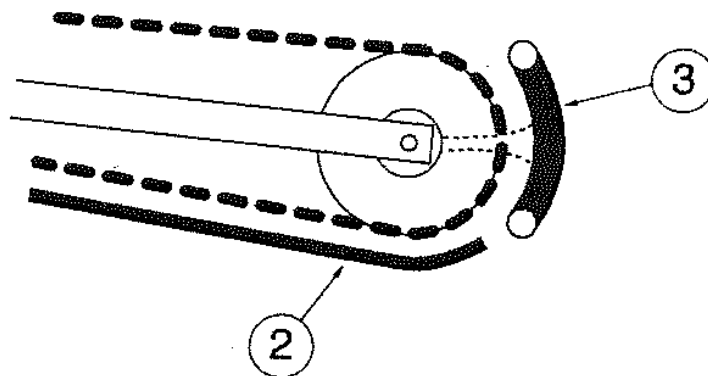



FIM-LATINAMERICA.COM